

※訂購時請將圖面連同訂單一併回傳。

※Please send back with order while ordering.

客戶確認 Confirmed

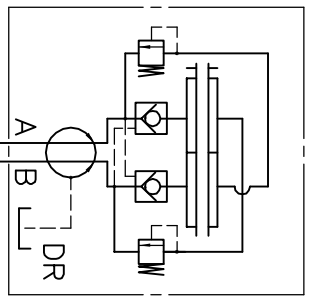
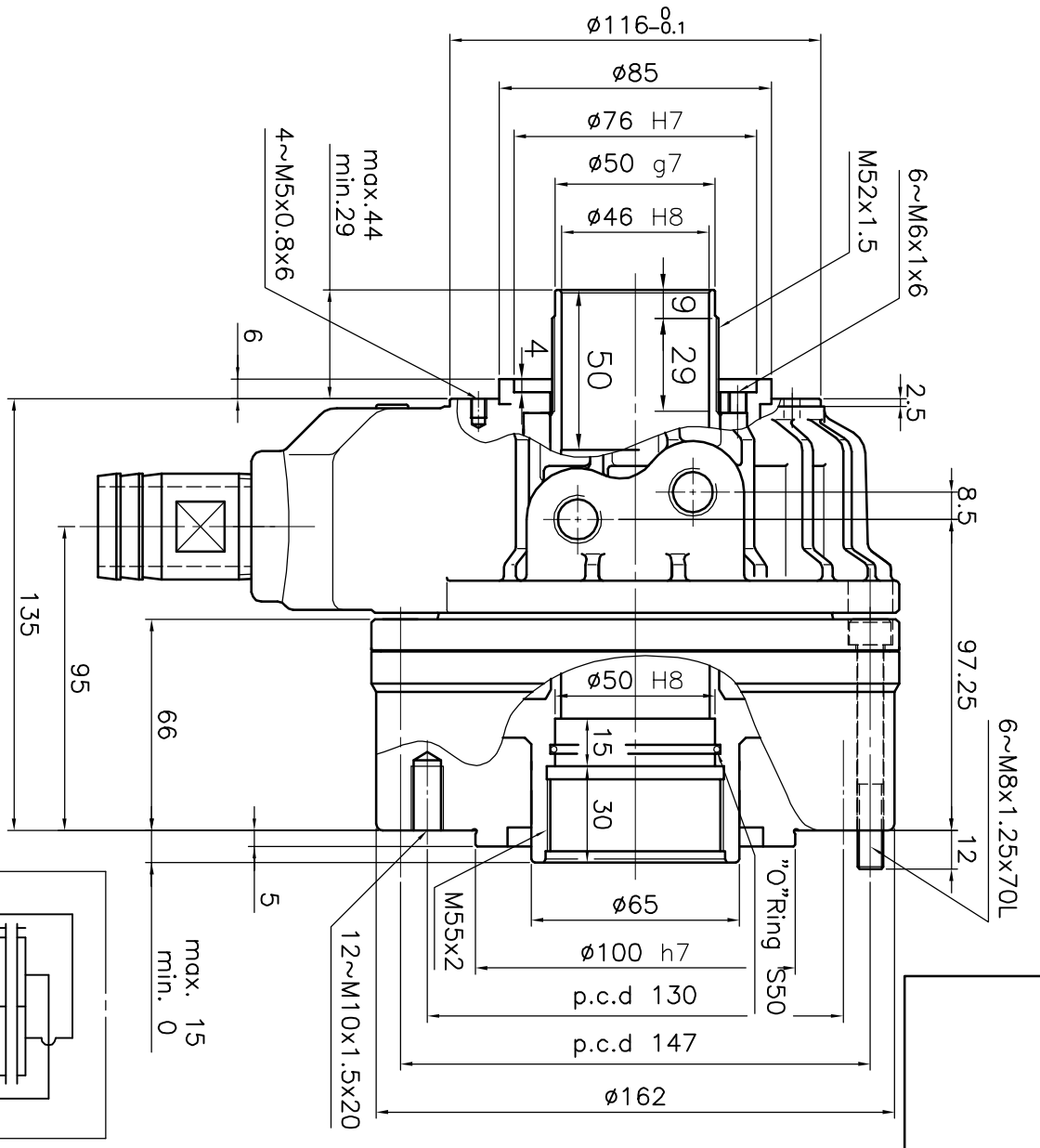
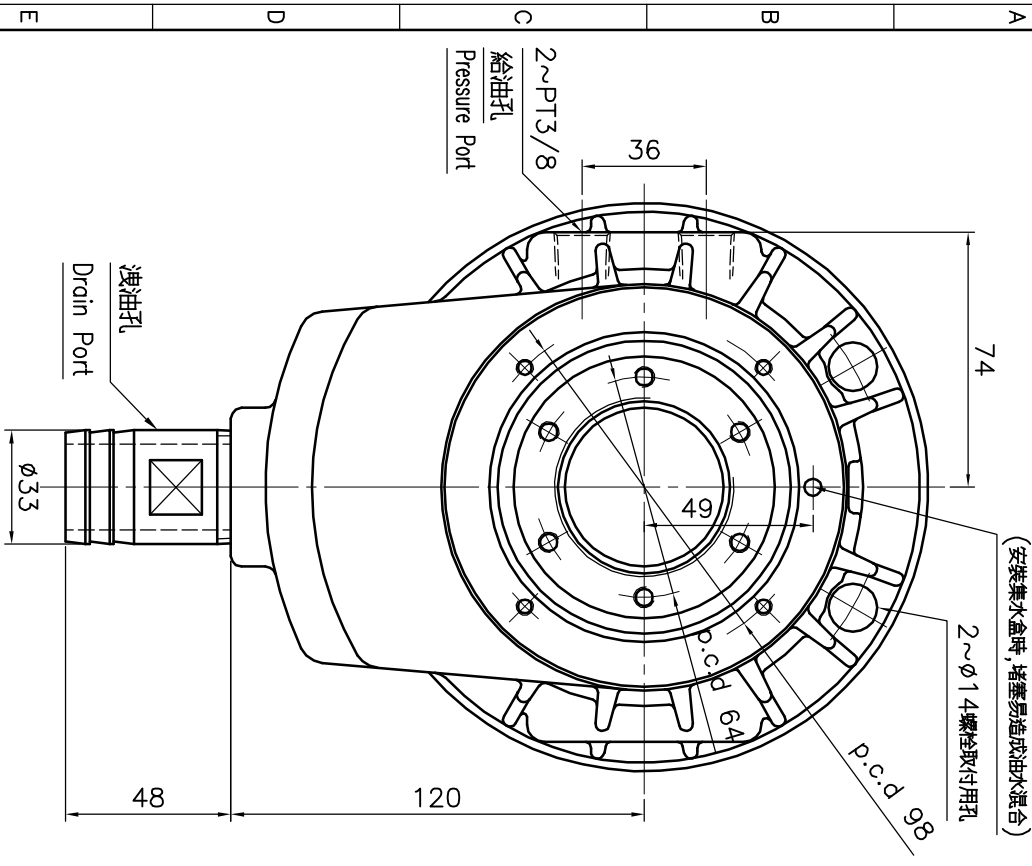

名稱 Name	規格 Spec.	型號 Model	名稱 Name	規格 Spec.	型號 Model
SHOR T TYPE ROTARY HYD. CYLINDER	TK-B646		SHOR T TYPE ROTARY HYD. CYLINDER	TK-B646	
活塞面積 Eff. piston area	行程 Piston stroke	最高使用迴轉數 Max. speed	最高使用壓力 Max. pressure	最高使用壓力 Max. pressure	最高使用壓力 Max. pressure
105	15	7000	45	45	45
93.9			0.018	0.018	0.018
			8.6	8.6	8.6
			3.0	3.0	3.0

- 洩油孔配管務必單獨接回油槽，以避免產生背壓。
- The drain port should be independently connected to oil tank to avoid back pressure.

*為確保產品品質精益求精，敝公司擁有技術變更之權。
*Subject to technical changes.